

art.SLV...RA+ST740

mod.RA...F1

Utilizzi generici

Stabilizzatore livellante serie "RA" 20/30

saldabile sul fianco della macchina, **regolazione dall'alto**.

Composto da:

- Vite trapezia (TR20/25/30) con piede snodato.
- Chiocciola CFQ inserita nel supporto tubolare, intercambiabile mediante semplice dissaldatura.
- Supporto tubolare L.740.
- Ghiera di bloccaggio con Maniglia posizionabile di 60° GH/TRM.
- (optional) Maniglia a ripresa.
- (optional) Ghiera di bloccaggio GH/TR.

Fissaggio alla macchina con saldature verticali a tratti contrapposti di sezione minima di mm 5 sui due lati del tubolare in Fe.

Normalmente lo Stabilizzatore va fissato sulla base della macchina con il piede a terra **regolato sull'escursione minima # descritta in tabella** in modo da avere un campo di regolazione in sollevamento fino all'escursione ottimale massima.

Per i modelli RA F1/F2/F3 il carico statico max in tabella è prettamente indicativo in quanto trattandosi di articoli utilizzabili su macchine o carrelli mobili si è valutato un carico massimo in funzione della ripetibilità dei posizionamenti nel rispetto della massima praticità.

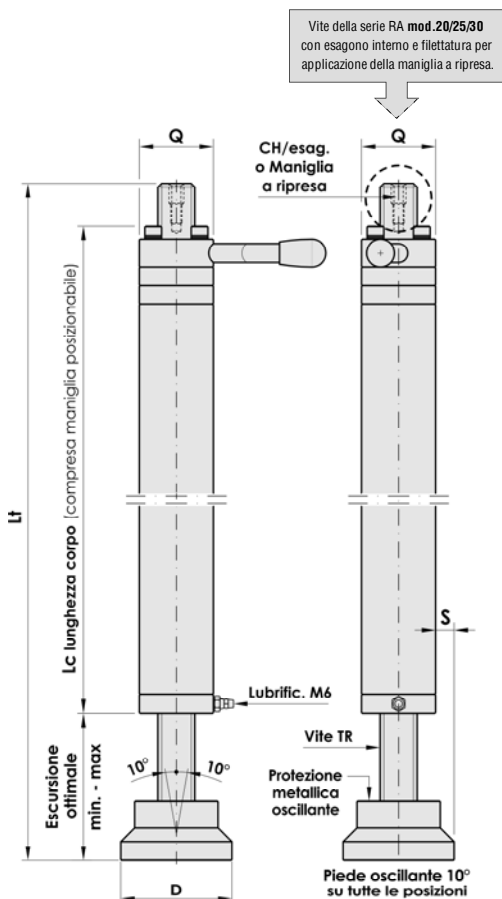
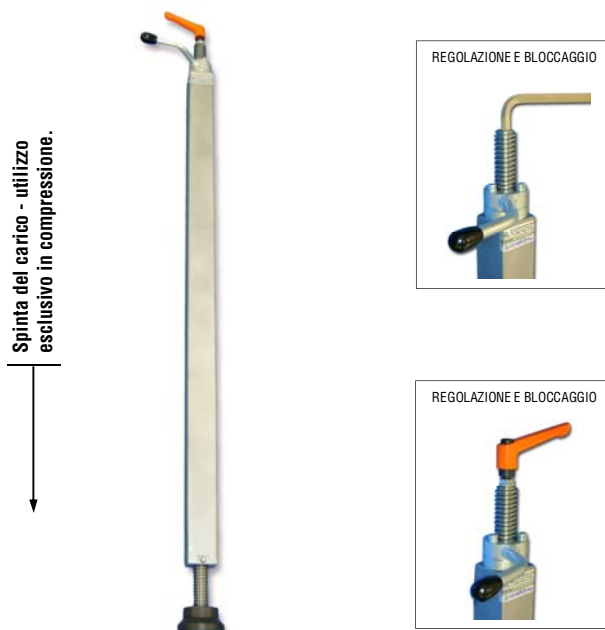

Rappresentazione indicativa di una base per macchina con l'utilizzo di Stabilizzatori livellanti art.SLV...RA+ST740 mod.RA...F1 (articolo con sistema di fissaggio saldato, idoneo per la realizzazione di macchine che necessitano frequenti spostamenti e riposizionamenti).

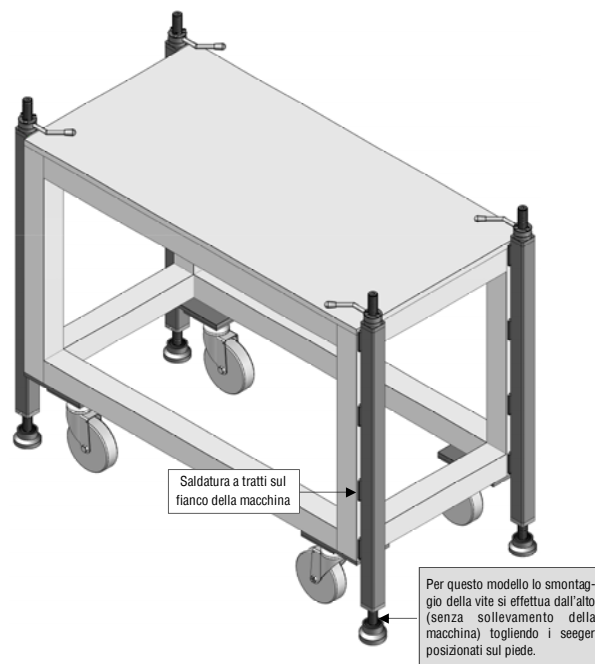

Gli stabilizzatori sono normalmente posizionabili sui fianchi laterali come da disegno oppure sul davanti e sul retro della base.

IMPORTANTE: nel rispetto della normativa macchine suddetta con coefficiente "4", il peso del macchinario non deve superare il Carico max in tabella del singolo Stabilizzatore utilizzandone n.4 sugli angoli. La Bimeccanica non è responsabile del collegamento strutturale alla macchina effettuato dall'utilizzatore.

CON VITE TRAPEZIA	CODICE	ARTICOLO	Lt	ESCURSIONE OTTIMALE		LC	Q	D	S SPORGENZA PIEDE	CH ESAG.	CARICO STATICO LIMITE MAX Kg	PESO Kg
				# minima	massima							
TR 20x4	2RA0020	SLV20 RA+ST740	900	60	100	793	40	60	10	8 INT.	1.000	6,120
TR 25x5	2RA0025	SLV25 RA+ST740	920	60	100	803	45	65	10	10 INT.	1.500	8,105
TR 30x6	2RA0030	SLV30 RA+ST740	940	70	110	808	50	70	10	12 INT.	2.000	10,395